

Liftaway B

Паспорт, Руководство по монтажу и эксплуатации



Liftaway B

Русский (RU)

Паспорт, Руководство по монтажу и эксплуатации 4

Қазақша (KZ)

Төлқұжат, Құрастыру және пайдалану бойынша нұсқаулық 11

СОДЕРЖАНИЕ

	Стр.
1. Указания по технике безопасности	4
1.1 Общие сведения о документе	4
1.2 Значение символов и надписей на изделии	4
1.3 Квалификация и обучение обслуживающего персонала	4
1.4 Опасные последствия несоблюдения указаний по технике безопасности	5
1.5 Выполнение работ с соблюдением техники безопасности	5
1.6 Указания по технике безопасности для потребителя или обслуживающего персонала	5
1.7 Указания по технике безопасности при выполнении технического обслуживания, осмотров и монтажа	5
1.8 Самостоятельное переоборудование и изготовление запасных узлов и деталей	5
1.9 Недопустимые режимы эксплуатации	5
2. Транспортировка и хранение	5
3. Значение символов и надписей в документе	5
4. Общие сведения об изделии	6
5. Упаковка и перемещение	6
5.1 Упаковка	6
5.2 Перемещение	7
6. Область применения	7
7. Принцип действия	7
8. Монтаж механической части	7
8.1 Подключение насосного устройства к резервуару	8
9. Подключение электрооборудования	9
10. Ввод в эксплуатацию	9
11. Эксплуатация	9
12. Техническое обслуживание	9
13. Вывод из эксплуатации	10
14. Технические данные	10
15. Обнаружение и устранение неисправностей	10
16. Утилизация изделия	10
17. Изготовитель. Срок службы	10
Приложение 1.	18



Предупреждение
Прежде чем приступать к работам по монтажу оборудования, необходимо внимательно изучить данный документ. Монтаж и эксплуатация оборудования должны проводиться в соответствии с требованиями данного документа, а также в соответствии с местными нормами и правилами.

	Стр.
1. Указания по технике безопасности	4



Предупреждение
Эксплуатация данного оборудования должна производиться персоналом, владеющим необходимыми для этого знаниями и опытом работы. Лица с ограниченными физическими, умственными возможностями, с ограниченными зрением и слухом не должны допускаться к эксплуатации данного оборудования. Доступ детей к данному оборудованию запрещен.

	Стр.
1.1 Общие сведения о документе	5
Паспорт, Руководство по монтажу и эксплуатации, далее по тексту – Руководство, содержит принципиальные указания, которые должны выполняться при монтаже, эксплуатации и техническом обслуживании. Поэтому перед монтажом и вводом в эксплуатацию они обязательно должны быть изучены соответствующим обслуживающим персоналом или потребителем. Руководство должно постоянно находиться на месте эксплуатации оборудования.	5
Необходимо соблюдать не только общие требования по технике безопасности, приведенные в разделе «Указания по технике безопасности», но и специальные указания по технике безопасности, приводимые в других разделах.	5
1.2 Значение символов и надписей на изделии	9
Указания, помещенные непосредственно на оборудовании, например:	9
• стрелка, указывающая направление вращения,	9
• обозначение напорного патрубка для подачи перекачиваемой среды,	9
должны соблюдаться в обязательном порядке и сохраняться так, чтобы их можно было прочитать в любой момент.	9
1.3 Квалификация и обучение обслуживающего персонала	10
Персонал, выполняющий эксплуатацию, техническое обслуживание и контрольные осмотры, а также монтаж оборудования, должен иметь соответствующую выполняемой работе квалификацию. Круг вопросов, за которые персонал несет ответственность и которые он должен контролировать, а также область его компетенции должны точно определяться потребителем.	10

1.4 Опасные последствия несоблюдения указаний по технике безопасности

Несоблюдение указаний по технике безопасности может повлечь за собой как опасные последствия для здоровья и жизни человека, так и создать опасность для окружающей среды и оборудования. Несоблюдение указаний по технике безопасности может также привести к аннулированию всех гарантийных обязательств по возмещению ущерба.

В частности, несоблюдение требований техники безопасности может, например, вызвать:

- отказ важнейших функций оборудования;
- недейственность предписанных методов технического обслуживания и ремонта;
- опасную ситуацию для здоровья и жизни персонала вследствие воздействия электрических или механических факторов.

1.5 Выполнение работ с соблюдением техники безопасности

При выполнении работ должны соблюдаться приведенные в данном документе указания по технике безопасности, существующие национальные предписания по технике безопасности, а также любые внутренние предписания по выполнению работ, эксплуатации оборудования и технике безопасности, действующие у потребителя.

1.6 Указания по технике безопасности для потребителя или обслуживающего персонала

- Запрещено демонтировать имеющиеся защитные ограждения подвижных узлов и деталей, если оборудование находится в эксплуатации.
- Необходимо исключить возможность возникновения опасности, связанной с электроэнергией (более подробно смотрите, например, предписания ПУЭ и местных энергоснабжающих предприятий).

1.7 Указания по технике безопасности при выполнении технического обслуживания, осмотров и монтажа

Потребитель должен обеспечить выполнение всех работ по техническому обслуживанию, контрольным осмотрам и монтажу квалифицированными специалистами, допущенными к выполнению этих работ и в достаточной мере ознакомленными с ними в ходе подробного изучения руководства по монтажу и эксплуатации.

Все работы обязательно должны проводиться при выключенном оборудовании. Должен безусловно соблюдаться порядок действий при остановке оборудования, описанный в руководстве по монтажу и эксплуатации.

Сразу же по окончании работ должны быть снова установлены или включены все демонтированные защитные и предохранительные устройства.

1.8 Самостоятельное переоборудование и изготовление запасных узлов и деталей

Переоборудование или модификацию устройств разрешается выполнять только по согласованию с изготовителем.

Фирменные запасные узлы и детали, а также разрешенные к использованию фирмой-изготовителем комплектующие, призваны обеспечить надежность эксплуатации.

Применение узлов и деталей других производителей может вызвать отказ изготовителя нести ответственность за возникшие в результате этого последствия.

1.9 Недопустимые режимы эксплуатации

Эксплуатационная надежность поставляемого оборудования гарантируется только в случае применения в соответствии с функциональным назначением согласно разделу «Область применения». Предельно допустимые значения, указанные в технических данных, должны обязательно соблюдаться во всех случаях.

2. Транспортировка и хранение

Транспортирование оборудования следует проводить в крытых вагонах, закрытых автомашинах, воздушным, речным либо морским транспортом.

Условия транспортирования оборудования в части воздействия механических факторов должны соответствовать группе «С» по ГОСТ 23216.

При транспортировании упакованное оборудование должно быть надежно закреплено на транспортных средствах с целью предотвращения самопроизвольных перемещений.

Условия хранения оборудования должны соответствовать группе «С» ГОСТ 15150.

Максимальный назначенный срок хранения составляет 2 года.

Температура хранения в пределах от -20°C до 50°C .

3. Значение символов и надписей в документе



Предупреждение

Несоблюдение данных указаний может иметь опасные для здоровья людей последствия.

Указания по технике безопасности, невыполнение которых может вызвать отказ оборудования, а также его повреждение.

Внимание

Рекомендации или указания, облегчающие работу и обеспечивающие безопасную эксплуатацию оборудования.

Указание

4. Общие сведения об изделии

Данное Руководство распространяется на резервуар Liftaway В и комплект для сборки, входящий в поставку.

Автоматическая насосная установка Liftaway В представляет собой компактное малогабаритное подъемное устройство подземного типа, состоящее из резервуара, погружного насоса для откачивания сточных вод типа Unilift KP 150, Unilift KP 250, Unilift KP 350 или Unilift AP12 с поплавковым выключателем автоматического включения/выключения.

Резервуар состоит из пластикового колодца, телескопической вставной части для регулирования высоты и крышки колодца с сифоном, предотвращающим распространение неприятных запахов (см. рис. 1).



Рис. 1 Комплектация резервуара Liftaway В40–1

Обозначения на Рис. 1:

- Вращающаяся крышка из алюминиевого литья.
- Пластиковый резервуар.
- Колосниковая решетка с сифоном.
- 3 соединения с условным проходом DN 100 приточного патрубка и одно соединение с условным проходом DN 70 для вентиляции и/или сетевого кабеля.
- Отверстие для нагнетательного патрубка.
- Телескопическое устройство для приспособления к высоте до 760 мм. Можно заказать дополнительное телескопическое устройство, которое обеспечивает максимальную высоту 1090 мм. Номер продукта дополнительного телескопического устройства 96003994.

+ Набор с обратным клапаном и различными приспособлениями для сборки насосной установки.

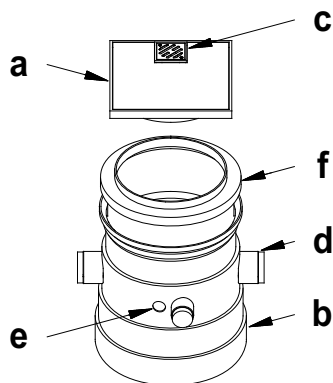
Высота устанавливаемого под полом резервуара может варьироваться, поэтому его можно легко установить на уровне пола.

Насос Unilift KP или AP 12 с кабелем длиной 10 м, штекерным электроразъемом с защитным контактом в комплект поставки не входит и должен заказываться отдельно.

Фирменная табличка



- типовой ряд;
- номер продукта;
- серия;
- код производства: 1-я и 2-я цифры – год, 3-я и 4-я цифры – календарная неделя;
- знаки обращения на рынке.

Рис. 2 Фирменная табличка

Типовое обозначение

Типовой ряд	Liftaway	В	40	-1	- (AP12)
Серия					
Минимальный диаметр напорного трубопровода (DN 10)					
Кол-во насосов в резервуаре					
Модель насоса Unilift, монтируемого в установку					

5. Упаковка и перемещение

5.1 Упаковка

При получении оборудования проверьте упаковку и само оборудование на наличие повреждений, которые могли быть получены при транспортировке. Перед тем как выкинуть упаковку, тщательно проверьте, не остались ли в ней документы и мелкие детали. Если полученное оборудование не соответствует вашему заказу, обратитесь к поставщику оборудования.

Если оборудование повреждено при транспортировке, немедленно свяжитесь с транспортной компанией и сообщите поставщику оборудования.

Поставщик сохраняет за собой право тщательно осмотреть возможное повреждение.

TM01 1016 3597

5.2 Перемещение



Предупреждение
 Следует соблюдать ограничения местных норм и правил в отношении подъемных и погрузочно-разгрузочных работ, осуществляемых вручную.

Внимание

Запрещается поднимать оборудование за питающий кабель (для насоса в комплекте установки).

6. Область применения

Автоматическая насосная установка Liftaway B применяется для собирания и откачивания сточных вод без содержания твердых частиц, которые не могут отводиться в канализацию за счет естественных уклонов.

Внимание

Автоматическую насосную установку Liftaway B нельзя использовать для откачивания сточных вод из туалетов, содержащих туалетную бумагу и фекалии.

Типичные области применения:

- Отведение загрязненной воды из раковин, моек, душа, ванн, стиральных и посудомоечных машин;
- Отведение загрязненной воды из коллекторных трубопроводов сантехнических помещений;
- Откачивание воды с пола домашних прачечных или в других местах, предназначенных для стирки белья;
- Использование в качестве дренажного колодца;
- Отведение дождевой воды из слива подвальных помещений или стоянок автомобилей.

Не следует применять эту насосную установку для перекачивания сточных вод с большой концентрацией жиров.

Остальные ограничения рабочих сред см. в Паспорте, Руководстве по монтажу и эксплуатации насоса, монтируемого в резервуар Liftaway B и в разделе 14. *Технические данные.*

7. Принцип действия

При поступлении грязной воды из подключенного санузла в малогабаритное подъемное устройство происходит автоматическое включение и отключение установки при помощи поплавкового выключателя в зависимости от уровня воды в резервуаре.

После чего сточная вода перекачивается по напорной трубе в главный канализационный коллектор.

8. Монтаж механической части

Несмотря на наличие обратного клапана, вмонтированного в напорный патрубок, необходимо напорную трубу поднять на высоту, превышающую уровень главного канализационного коллектора. Для дальнейшего прокладывания магистрали требуется трубопровод с минимальным условным проходом DN 40. Высота устанавливаемого под полом резервуара может варьироваться, поэтому его можно легко установить на уровне пола.

Пример монтажа установки представлен на рис. 3.

Пластмассовый резервуар жесткой, ударопрочной конструкции имеет телескопическую вставку, позволяющую изменять высоту колодца в диапазоне от 640 мм до 760 мм. Крышка резервуара оборудована патрубком для откачивания воды с поверхности пола и сифоном, предотвращающим распространение неприятных запахов. Крышка выполнена вращающейся, с возможностью дальнейшей подгонки по швам облицовочных плиток пола или по плинтусам помещения. Она может использоваться в качестве решетки или каркаса для облицовочной плитки. Для контроля уровня используются поплавковые выключатели. Установка имеет низкий уровень шума благодаря омываемому перекачиваемой жидкостью электродвигателю насоса. Вентиляционная магистраль выводится с помощью встроенного соединительного вентиляционного патрубка диаметром DN 70.

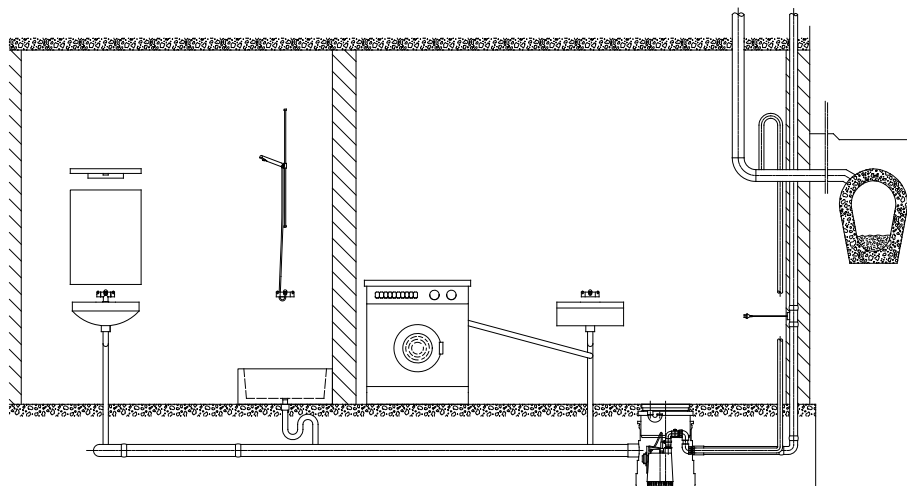

TM01 1049 3597

Рис. 3 Пример монтажа установки Liftaway B

8.1. Подключение насосного устройства к резервуару

1. Установить держатель и плечо рычага в насос.

Unilift AP12 Unilift KP 150 / KP 250 / KP 350

Выбор монтажного отверстия в держателе для насоса типа AP зависит от необходимого уровня включения/выключения.

В насосных устройствах типа AP рекомендуется использовать самое нижнее монтажное отверстие (см. рисунок).

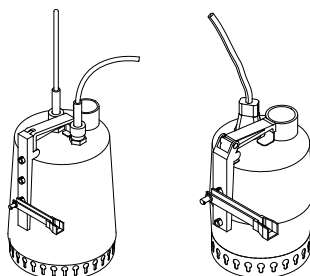

TM01 1019/TM01 1005 3297

2. Закрепить поплавковый выключатель насоса на плече рычага.

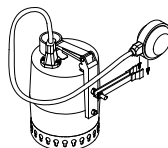

TM01 1006 3297

3. Установить обратный клапан в напорный патрубок стока насоса.

Внимание: обратный клапан должен быть направлен вверх.

4. Установить насос на дно резервуара и прикрепить все соединительные элементы, находящиеся между напорным патрубком насоса и напорным отверстием в резервуаре.

Unilift KP 150 / KP 250 / KP 350

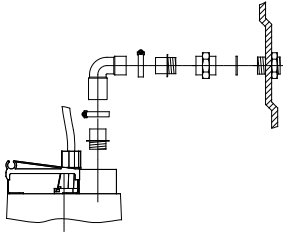

Unilift AP12

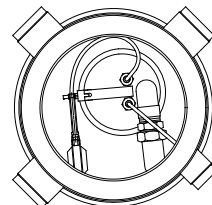
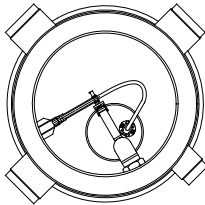
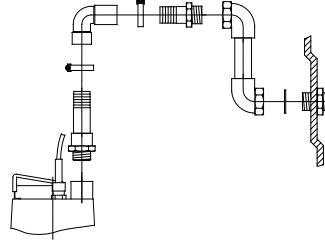

5. Вывести сетевой кабель насоса через соединение с условным отверстием DN 70 для вентиляции и/или сетевого кабеля.

9. Подключение электрооборудования

См. раздел Подключение электрооборудования в Паспорте, Руководстве по монтажу и эксплуатации насоса, монтируемого в резервуар Liftaway B.

10. Ввод в эксплуатацию

Если резервуар и насос правильно собраны и установлены, следует перевести сетевой выключатель насоса в положение «Включено». Затем необходимо проверить резервуар с насосом следующим образом:

1. Снять крышку резервуара.
2. Налить воду и проверить, откачивает ли насос воду из резервуара.

Если насос не включился, следует проверить, правильно ли установлены плечо рычага крепления и поплавковый выключатель. Убедитесь, что поплавковый выключатель может свободно включать насос.

3. Для удаления воздуха из насоса осторожно качать насос из стороны в сторону, пока он не создаст напор в трубопроводе.
4. Установить крышку на резервуар.

Во избежание возникновения плохого запаха рекомендуется заполнить сифон колосниковой решеткой.

11. Эксплуатация

Условия эксплуатации приведены в разделе 14. *Технические данные*.

Изделие не требует настройки.

12. Техническое обслуживание

Конструкция резервуара Liftaway B с погружными насосами типа KP или AP работает практически без технического обслуживания.

Тем не менее, регулярные проверки и промывки обеспечат Вам бесперебойную эксплуатацию и длительный срок службы (периодичность проведения работ – раз в месяц, при бесперебойной работе срок можно увеличить до одного раза в квартал).

Во избежание ненужного включения насосной установки следует проверять на герметичность все имеющиеся соединения.

Указания к проведению работ по техническому обслуживанию насоса см. в разделе Техническое обслуживание в Паспорте, Руководстве по монтажу и эксплуатации насоса, монтируемого в резервуар Liftaway B.

Промывка оборудования:

Если насосная установка эксплуатируется редко, рекомендуется проводить периодическую промывку изнутри.



Предупреждение
Перед открытием резервуара необходимо убедиться в том, что питание насоса отключено, и принять меры, чтобы предотвратить его случайное включение.

Чистка подключенного оборудования:

После чистки подключенного к насосной установке оборудования необходимо один раз промыть его чистой водой.

13. Вывод из эксплуатации

Для того, чтобы вывести установку Liftaway B из эксплуатации требуется отключить насос, смонтированный в резервуар (см. Паспорт, Руководство по монтажу и эксплуатации насоса, монтируемого в резервуар Liftaway B).

14. Технические данные

Технические данные насоса, входящего в установку, см. в Паспорте, Руководстве по монтажу и эксплуатации насоса, монтируемого в резервуар Liftaway B.

Температура перекачиваемой среды: до 50 °С. Кратковременно до 70 °С:

- для насосов KP не более 2 мин с интервалом не менее 30 мин;
- для насосов AP не более 3 мин.

Насосная установка обладает стойкостью к воздействию слабых кислот с показателем pH от 4 до 10.

Уровень шума установки совпадает со значением уровня шума насоса, монтируемого в емкость Liftaway B: менее 65 дБ(А).

Присоединительные размеры:

Напорный патрубок R 1¼.

Всасывающий патрубок, условный проход 3 x DN 100.

Соединение с вентиляцией и/или сетевым кабелем с условным проходом: DN 70.

Масса Liftaway B (без насоса): 14,7 кг.

Объем резервуара: около 100 л.

Превышение давления в резервуаре при работающих предохранительных клапанах не допускается.

Габаритные размеры резервуара Liftaway B представлены в *Приложении 1*.

15. Обнаружение и устранение неисправностей

См. раздел *Обнаружение и устранение неисправностей* в Паспорте, Руководстве по монтажу и эксплуатации насоса, монтируемого в резервуар Liftaway B.

16. Утилизация изделия

Основным критерием предельного состояния изделия является:

1. отказ одной или нескольких составных частей, ремонт или замена которых не предусмотрены;
2. увеличение затрат на ремонт и техническое обслуживание, приводящее к экономической нецелесообразности эксплуатации.

Данное изделие, а также узлы и детали должны собираться и утилизироваться в соответствии с требованиями местного законодательства в области экологии.

17. Изготовитель. Срок службы

Изготовитель:

Концерн Grundfos Holding A/S,
 Poul Due Jensens Vej 7, DK-8850 Bjerringbro, Дания*

* точная страна изготовления указана на фирменной табличке оборудования.

Уполномоченное изготовителем лицо/Импортер**:

ООО «Грундфос Истра»
 143581, Московская область, Истринский р-он,
 Павло-Слободское с/п, д. Лешково, д. 188

Импортер по Центральной Азии:

ТОО «Грундфос Казахстан»
 Казахстан, 050010, г. Алматы,
 мкр-н Кок-Тобе, ул. Кыз-Жибек, 7

** указано в отношении импортного оборудования.

Для оборудования, произведенного в России:

Изготовитель:

ООО «Грундфос Истра»
 143581, Московская область, Истринский р-он,
 Павло-Слободское с/п, д. Лешково, д. 188

Импортер по Центральной Азии:

ТОО «Грундфос Казахстан»
 Казахстан, 050010, г. Алматы,
 мкр-н Кок-Тобе, ул. Кыз-Жибек, 7

Срок службы оборудования составляет 10 лет.

Возможны технические изменения.

МАЗМҰНЫ

	Бет.
1. Қауіпсіздік техникасы бойынша нұсқаулар	11
1.1 Құжат туралы жалпы мәліметтер	11
1.2 Бұйымдағы символдар мен жазбалардың мәні	11
1.3 Қызмет көрсететін персоналдардың біліктілігі және оларды оқыту	11
1.4 Қауіпсіздік техникасы бойынша нұсқаулықтарды сақтамаудың қауіпті зардаптары	12
1.5 Жұмыстарды қауіпсіздік техникасын сақтай отырып орындау	12
1.6 Тұтынушыға немесе қызмет көрсететін персоналдарға арналған қауіпсіздік техникасы туралы нұсқаулық	12
1.7 Техникалық қызмет көрсету, байқаулар мен құрастыруды орындау кезінде қауіпсіздік техникасы жөніндегі нұсқаулар	12
1.8 Қосалқы буындар мен бөлшектерін өз бетімен қайта жабдықтау және дайындау	12
1.9 Пайдаланудың жол берілмейтін режимдері	12
2. Тасымалдау және сақтау	12
3. Құжаттағы символдар мен жазбалардың мәні	12
4. Бұйым туралы жалпы мәліметтер	13
5. Орау және жылжыту	13
5.1 Орау	13
5.2 Жылжыту	14
6. Қолдану аясы	14
7. Қолданылу қағидаты	14
8. Құрастыру	14
8.1 Сорғы қондырғысын сұйыққоймаға қосу	15
9. Электр жабдықты қосу	16
10. Пайдалануға беру	16
11. Пайдалану	16
12. Техникалық қызмет көрсету	16
13. Істен шығару	17
14. Техникалық сипаттамалар	17
15. Ақаулықтың алдын алу және жою	17
16. Бұйымды кәдеге жарату	17
17. Дайындаушы. Қызметтік мерзімі	17
Приложение 1.	18

1. Қауіпсіздік техникасы бойынша нұсқаулар

Ескертпе

Атаулы жабдықты пайдалану осы туралы білімі мен қажетті жұмыс тәжірибесін иеленген персоналмен жүргізіледі.



Физикалық, ақыл-ой мүмкіндіктерімен шектелген, көру және есту қабілеттерімен шектелген тұлғалар атаулы жабдықты пайдалануға жол берілмейді.

Атаулы жабдыққа балалардың қолжетімділігіне тиым салынады.

1.1 Құжат туралы жалпы мәліметтер

Төлқұжат, құрастыру және пайдалану бойынша нұсқаулық, әрі қарай мәтін бойынша – Нұсқаулық, құрастыру, пайдалану және техникалық қызмет көрсету кезінде орындалуы тиіс қағидаттық нұсқауларды қамтиды. Сондықтан құрастыру және іске қосу алдында оларды персонал немесе тұтынушы міндетті түрде зерделеуі тиіс. Нұсқаулық ұдайы жабдықтың пайдаланатын жерінде тұруы қажет.

Тек «Қауіпсіздік техникасы нұсқаулықтары» бөлімінде келтірілген қауіпсіздік техникасы жөніндегі жалпы талаптарды ғана емес, сондай-ақ басқа бөлімдерде келтірілген қауіпсіздік техникасы жөніндегі арнаулы нұсқауларды да сақтау қажет..

1.2 Бұйымдағы символдар мен жазбалардың мәні

Жабдыққа тікелей түсірілген нұсқаулар, мәселен:

- айналу бағытын көрсететін нұсқар,
 - айдап қотару ортасын беруге арналған қысымды келтеқұбыр таңбасы
- міндетті түрде сақталуы және оларды кез-келген сәтте оқуға болатындай етіп сақталуы тиіс.

1.3 Қызмет көрсететін персоналдардың біліктілігі және оларды оқыту

Жабдықты пайдаланатын, техникалық қызмет көрсететін және бақылау тексерістерін, сондай-ақ құрастыруды орындайтын персоналдардың атқаратын жұмысына сәйкес біліктілігі болуы тиіс. Персоналдар жауап беретін және олар білуі тиіс мәселелер аясы бақылануы тиіс, сонымен бірге құзіреттерінің саласын тұтынушы нақты анықтап беруі тиіс.

Ескертпе

Жабдықты құрастыру бойынша жұмыстарға кіріспес бұрын атаулы құжатты мұқият оқу керек. Жабдықты құрастыру және пайдалану атаулы құжаттың талаптарына, сонымен қатар жергілікті нормалар мен ережелерге сай жүргізілуі тиіс.



1.4 Қауіпсіздік техникасы бойынша нұсқаулықтарды сақтамаудың қауіпті зардаптары

Қауіпсіздік техникасы нұсқаулықтарын сақтамау адам өмірі мен денсаулығы үшін қауіпті зардаптарға соқтыруы, сонымен бірге қоршаған орта мен жабдыққа қауіп төндіруі мүмкін. Қауіпсіздік техникасы нұсқаулықтарын сақтамау сондай-ақ залалды өтеу жөніндегі барлық кепілдеме міндеттемелерінің жойылуына әкеп соқтыруы мүмкін.

Атап айтқанда, қауіпсіздік техникасы талаптарын сақтамау, мәселен, мыналарды туғызуы мүмкін:

- жабдықтың маңызды атқарымдарының істен шығуы;
- міндеттелген техникалық қызмет көрсету және жөндеу әдістерінің жарамсыздығы;
- электр немесе механикалық факторлар әсері салдарынан персоналдар өмірі мен денсаулығына қатерлі жағдай.

1.5 Жұмыстарды қауіпсіздік техникасын сақтай отырып орындау

Жұмыстарды атқару кезінде құрастыру және пайдалану жөніндегі осы құжатта келтірілген қауіпсіздік техникасы бойынша нұсқаулықтар, қолданылып жүрген қауіпсіздік техникасы жөніндегі ұлттық нұсқамалар, сондай-ақ тұтынушыда қолданылатын жұмыстарды атқару, жабдықтарды пайдалану, қауіпсіздік техникасы жөніндегі кез-келген ішкі нұсқамалар сақталуы тиіс.

1.6 Тұтынушыға немесе қызмет көрсететін персоналдарға арналған қауіпсіздік техникасы туралы нұсқаулық

- Егер жабдық пайдалануда болса, ондағы бар жылжымалы буындар мен бөлшектердің қорғау қоршауларын бұзуға тыйым салынады.
- Электр қуатына байланысты қауіптің туындау мүмкіндігін болдырмау қажет (аса толығырақ, мәселен, ЭЭҚ және жергілікті энергиямен жабдықтаушы кәсіпорындардың нұсқамаларын қараңыз).

1.7 Техникалық қызмет көрсету, байқаулар мен құрастыруды орындау кезінде қауіпсіздік техникасы жөніндегі нұсқаулар

Тұтынушы техникалық қызмет көрсету, бақылау тексерістері және құрастыру жөніндегі барлық жұмыстарды осы жұмыстарды атқаруға рұқсат етілген және олармен құрастыру және пайдалану жөніндегі нұсқаулықты егжей-тегжейлі зерделеу барысында жеткілікті танысқан білікті мамандармен қамтамасыз етуі тиіс.

Барлық жұмыстар міндетті түрде өшірілген жабдықта жүргізілуі тиіс. Құрастыру мен пайдалану жөніндегі нұсқаулықта сипатталған жабдықты тоқтату кезіндегі амалдар тәртібі сөзсіз сақталуы тиіс.

Жұмыс аяқтала салысымен, бірден барлық бөлшектелген қорғаныш және сақтандырғыш құрылғылар қайта орнатылуы тиіс.

1.8 Қосалқы буындар мен бөлшектерін өз бетімен қайта жабдықтау және дайындау

Құрылғыны қайта жабдықтау немесе үлгілендіру дайындаушымен келісе отырып қана орындалуға рұқсат етіледі.

Фирмалық қосалқы буындары мен бөлшектері, сонымен қатар дайындаушы фирмамен қолданылуға рұқсат етілген құрылымдаушылар пайдаланылымының сенімділігін қамтамасыз етуге тартылғандар.

Басқа өндірушілердің буындары мен бөлшектерін қолдану осының салдарының нәтижесінде туындаған жауапкершілігіндегі дайындаушы бас тартуын туындатады.

1.9 Пайдаланудың жол берілмейтін режимдері

Жеткізілетін жабдықты пайдалану сенімділігі тек «Қолданылу саласы» тарауына сәйкес функционалдық мақсатқа сәйкес қолданған жағдайда ғана кепілдік беріледі. Техникалық сипаттамаларда көрсетілген шекті мәндер барлық жағдайларда міндетті түрде сақталуы тиіс.

2. Тасымалдау және сақтау

Жабдықты тасымалдауды жабулы вангондар, жабық машиналар, өуе, өзендік немесе теңіз көлігімен жүргізу керек.

Жабдықты тасымалдау талаптары механикалық факторлар әсері жағынан 23216 МемСТ «С» тобына сәйкес келуі керек.

Жабдықты тасымалдау барысында көліктік заттарға өздігінен жылжуларының алдын алу мақсатында сенімді бекітілуі керек.

Жабдықты сақтау талаптары 15150 МемСТ «С» тобына сәйкес болуы керек.

Белгіленген ең көп сақтау мерзімі 2 жыл.

Сақтау температурасы -20 °С-ден 50 °С-ге дейінгі шамада.

3. Құжаттағы символдар мен жазбалардың мәні



Ескертпе

Аталған нұсқауларды сақтамау адамдардың денсаулығына қауіпті жағдайларға әкеліп соғуы мүмкін.

Орындамауы жабдықтың істен шығуын, сонымен қатар оның қауыпін туындататын қауіпсіздік техникасы бойынша нұсқаулар.

Жабдықты қауіпсіз пайдалануды қамтамасыз ететін және жұмысты жеңілдететін ұсынымдар мен нұсқаулар.

Назар аударыңыз

Нұсқау

4. Бұйым туралы жалпы мәліметтер

Осы Нұсқаулық Liftaway B сұйыққоймасына және жеткізілуге кіретін, құрастыруға арналған жиынтыққа таратылады.

Liftaway B автоматты сорғы қондырғысы, сұйыққоймадан, Unilift KP 150, Unilift KP 250, Unilift KP 350 және Unilift AP12 типіндегі ағын суларды сорып айдауға арналған автоматты қосылу/ажыратылу қалқымалы ажыратқышы бар батырмалы сорғыдан тұратын жерасты типіндегі кішігабаритті көтеру құрылғысы болып табылады.

Сұйыққойма пластикті құдықтан, биіктікті реттеуге арналған телескопиялық салынбалы бөліктен және жағымсыз иістердің таралуын болдырмайтын сифоны бар құдық қақпағынан тұрады (1-сур. қар).

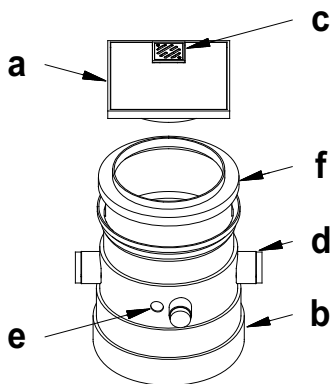

1-сур. Liftaway B40-1 сұйыққоймасының жиынтығы

1-сур. белгілеулер:

- Алюминиден құйылған айналмалы қақпақ.
- Пластикті сұйыққойма.
- Сифонды колосникті тор.
- DN 100 шартты өткізілімді ағын келтеқұбырының 3 жалғануы және DN 75 өткізілімді желдетуге және/немесе желілік кабелге арналған 1 жалғану.
- Айдау келтеқұбырына арналған саңылау.
- 760 мм дейінгі биіктікке ыңғайлауға арналған телескопиялық құрылғы. Мейлінше жоғары 1090 мм биіктікті қамтамасыз ететін, қосымша телескопиялық құрылғыға тапсырыс беруге болады. Қосымша телескопиялық құрылғының өнім нөмірі - 96003994.

+ Кері клапаны және сорғы қондырғысын құрастыруға арналған әртүрлі құралдары бар жиынтық.

Еденнің астына орнатылатын сұйыққойманың биіктігі өзгеруі мүмкін, сондықтан оны еден деңгейіне оңай орната беруге болады.

Ұзындығы 10 м кабелі, штекерлі электр ажыратқышы қорғаныш түйісуі бар Unilift KP немесе AP 12 сорғысы жеткізу жиынтығына кірмейді және оған тапсырыс жеке берілуі тиіс.

Фирмалық тақташа



- 1 – типтік қатар;
- 2 – өнім нөмірі;
- 3 – сериясы;
- 4 – өндіріс коды: 1 және 2 сандар - жылы, 3 және 4 сандар - күнтізбелік апта;
- 5 – нарықтағы айналу белгілері.

2-сур. Фирмалық тақташа

Типтік белгілер

	Liftaway B 40 -1 - (AP12)
Типтік қатар	
Сериясы	
Тегеурінді құбыр желісінің мейлінше төмен диаметрі (DN 10)	
Сұйыққоймадағы сорғылар саны	
Қондырғыға орнатылатын Unilift сорғысының моделі	

5. Орау және жылжыту

5.1 Орау

Жабдықты алған кезде, орамды және жабдықтың тасымалдау барысында орын алуы мүмкін. Зақымдануының бар-жоғын тексеріңіз. Орамды тастамас бұрын оның ішінде құжаттар немесе ұсақ бөлшектер қалмағанын тексеріңіз. Егер алынған жабдық сіздің тапсырысыңызға сәйкес келмесе, жабдықты жеткізушіге хабарласыңыз. Егер жабдық тасымалдау кезінде зақымданған болса, көлік компаниясымен байланысыңыз және жабдықты жеткізушіге хабарласыңыз. Жабдықтаушының мүмкін болатын зақымдануларды мұқият қарауға құқығы бар.

TM01 1016 3597

5.2 Жылжыту



Ескертпе

Қолмен жүзеге асырылатын көтеру және тиеу-түсіру жұмыстарына қатысты жергілікті нормалары мен ережелеріне шектеуді сақтау қажет.

Құрылғыны қоректеуші кабелінен ұстап көтеруге тыйым салынады (қондырғы жиынтығындағы сорғы үшін)

Назар аударыңыз!

6. Қолдану аясы

Liftaway В автоматты сорғылық қондырғысы, табиғи ылдидың есебінен кәрізге бұрылмайтын, құрамында қатты бөлшектер жоқ ағын суларды жинау және айдау үшін қолданылады.

Liftaway В автоматты сорғылық қондырғысын құрамында дәретхана қағазы мен нысап болатын дәретханалардан шығатын ағын суларды сору үшін қолдануға болмайды.

Назар аударыңыз!

Қолданудың типтік салалары:

- Ластанған суларды раковиналардан, жуғыштардан, бұркуіштерден, ванналардан, кір жуу және ыдыс жуу машиналарынан бұру;
- Ластанған суларды сантехникалық үй-жайлардың коллекторлық құбыр желілерінен бұру;
- Үйлердің кір жуу немесе кір жууға арналған басқа орындардың еденінен суды сорып алу;
- Дренажды құдық ретінде қолдану;
- Жертөлелердің немесе автомобиль тұрақтарының ағыстарынан жауын суын бұру.

Бұл сорғы қондырғысын құрамында майлардың көп концентрациясы бар ағын суларды айдау үшін қолданбаған жөн. Басқа жұмыс ортасының шектеулерін Liftaway В сұйыққоймасына орнатылатын сорғының құрастыру және пайдалану бойынша Нұсқаулығынан, Төлқұжатынан және 14. Техникалық сипаттамалар тарауынан қар.

7. Қолданылу қағидаты

Кішігабаритті көтеру құрылғысына жалғанған санитарлық тораптан ластанған су келіп түскен кезде, сұйыққоймадағы судың деңгейіне байланысты қалқымалы ажыратқыштың көмегімен қондырғының автоматты түрде қосылуы және ажыратылуы болады.

Содан кейін ағын су тегеурінді құбыр бойынша бас кәріздік коллекторға айдалады.

8. Құрастыру

Тегеурінді келтеқұбырда кіріктірілген кері клапанның болуына қарамастан, келтеқұбырды бас кәріздік коллектордың деңгейінен жоғары биіктікке көтеру керек. Магистралды одан әрі қарай тарту үшін, мейілінше төмен шартты өткізгіштігі DN 40 болатын құбыр желісі қажет болады. Еденнің астына орнатылатын сұйыққойманың биіктігі өзгеруі мүмкін, сондықтан оны еден деңгейінде оңай орната беруге болады.

Назар аударыңыз!

Қондырғыны құрастыру үлгісі 3-сур. ұсынылған.

Қатты соққыдан сақтандырылған құрылымды пластмасты сұйыққойманың құдықтың биіктігін 640 мм-ден 760 мм дейінгі диапазонында өзгертуге мүмкіндік беретін телескопиялық кірістіруі бар. Сұйыққойманың қақпағы еденнің бетіндегі суды сорып алуға арналған келтеқұбырмен және жағымсыз иістердің таралуын болдырмайтын сифонмен жабдықталған. Қақпақ айналатын болып, ары қарай еденнің қаптау тақталарының біріктірілген жерлеріне немесе үй жайдың тұғырлары бойынша қиылыстыру мүмкіндігімен орындалған. Оны қаптау тақтасына арналған тор немесе каркас ретінде қолдануға болады. Деңгейді бақылау үшін, қалқымалы ажыратқыштар қолданылады. Айдалатын сұйықтық сорғының электр қозғалтқышының үстінен ағып өтетін болғандықтан, қондырғының шу деңгейі төмен болады. Желдету магистралы кіріктірілген диаметрі DN 70 жалғауыш желдету келтеқұбырының көмегімен шығарылады.

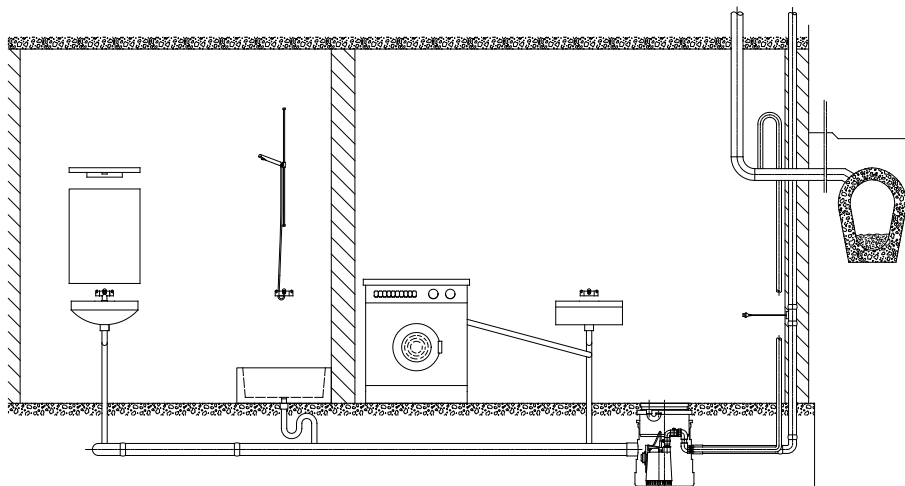

TM01 1049 3597

3-сур. Liftaway B қондырғысын құрастыру үлгісі

8.1. Сорғы қондырғысын сұйыққоймаға қосу

1. Ұстағышты және иініректің иіні сорғыға орнату.

AP типтес сорғыға арналған ұстағыштағы құрастыру саңылауын таңдау қажетті қосу/ажырату деңгейіне байланысты болады. AP типтес сорғы құрылғыларында ең төменгі құрастыру саңылауды қолдану ұсынылады (суретті қар.).

Unilift AP12 Unilift KP 150 / KP 250 / KP 350

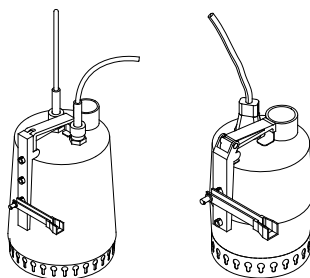

TM01 1019/TM01 1005 3297

2. Сорғының қалқымалы ажыратқышын иініректің иініне бекітіңіз.

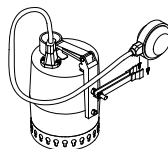

TM01 1006 3297

3. Сорғының ағын тегеурінді келтеқұбырына кері клапан орнату.

Назар аударыңыз: кері клапан жоғары жаққа бағытталған болуы тиіс.

4. Сорғыны сұйыққойманың түбіне орнатыңыз және сорғының тегеурінді келтеқұбыры мен сұйыққойманың тегеурінді саңылауының арасындағы барлық жалғау элементтерін бекітіңіз.

Unilift KP 150 / KP 250 / KP 350

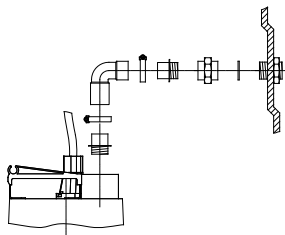

Unilift AP12

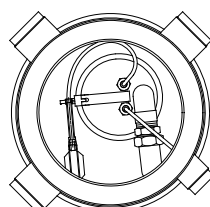
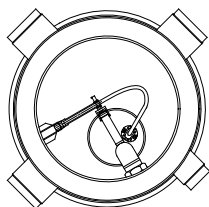
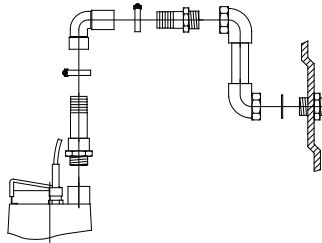

5. Сорғының желілік кабелін желдетуге және/немесе желілік кабелге арналған DN 70 шартты саңылаулы жалғау арқылы шығару.

9. Электр жабдықты қосу

Liftaway B сұйыққоймасына орнатылатын сорғының Төлқұжатындағы, құрастыру және пайдалану бойынша Нұсқаулығындағы Электр жабдықтарын қосу тарауын қар.

10. Пайдалануға беру

Егер сұйыққойма және сорғы дұрыс құрастырылып орнатылған болса, сорғының желілік ажыратқышын «Қосулы» күйіне ауыстырған жөн. Содан кейін сорғыны сұйыққойманы келесі түрде тексеру керек:

1. Сұйыққойманың қақпағын шешіңіз.
2. Су құйыңыз да, сорғының сұйыққоймадан суды соратынын немесе сормайтындығын тексеріңіз.

Егер сорғы қосылмаса, бекітіктің иінтірегінді иіні және қалқымалы ажыратқыштың дұрыс орнатылғандығын тексеріңіз. Қалқымалы ажыратқыш сорғыны еркін қоса алатындығына көз жеткізіңіз.

Егер сорғы суды сормайтын болса, Liftaway B сұйыққоймасына орнатылатын сорғының Төлқұжатындағы, құрастыру және пайдалану бойынша Нұсқаулығындағы «Ақаулықтарды табу және жою» тарауына жүгініңіз.

3. Сорғыдағы ауаны шығару үшін сорғыны, құбыр желісінде тегеурін пайда болғанға дейін, жан жаққа шайқаңыз.
4. Сұйыққойманың қақпағын жауып қойыңыз.

Жағымсыз иістің шығуын болдырмас үшін, колосникті тордың сифонын сумен толтырып қою ұсынылады.

11. Пайдалану

Пайдалану шарттары 14. *Техникалық сипаттамалар* тарауында келтірілген. Бұйым баптауды қажет етпейді.

12. Техникалық қызмет көрсету

KP немесе AP типті батырмалы сорғылы Liftaway B сұйыққоймасының құрылымы негізінен техникалық қызмет көрсетусіз жұмыс істейді. Дегенмен де, жиі тексерістер мен жуып шаюлар іркіліссіз пайдаланумен ұзақ мерзімді қызмет етуін қамтамасыз етеді (жұмыстарды жүргізу кезеңдігі - айына бір рет, іркіліссіз жұмыс істеу кезінде мерзімді тоқсанына бір ретке дейін ұлғайтуға болады).

Сорғы қондырғысының керексіз уақытта қосылуын болдырмас үшін, барлық қосылымдардың герметикалы екендігін тексеріңіз.

Техникалық қызмет көрсету бойынша жұмыстарды жүргізуге нұсқауларды Liftaway B сұйыққоймасына орнатылатын сорғының Төлқұжатындағы, құрастыру және пайдалану бойынша Нұсқаулығындағы Техникалық қызмет көрсету тарауын қар.

Құрылғыны жуып шаю:

Егер сорғы қондырғысы сирек пайдаланатын болса, оны ішкі жағынан жиі жуып шаю ұсынылады.



Ескертпе
Сұйыққойманы ашар алдында
сорғының қорегі ағытылғандығына
көз жеткізіңіз және оны кездейсоқ
қосылуын болдырмайтындай
шаралар қолданыңыз.

Қосылған құрылғыны тазалау:

Сорғы қондырғысына қосылған құрылғыны тазалағаннан кейін, оны бір рет таза сумен жуып шаю керек.

13. Істен шығару

Liftaway В қондырғысын пайдаланудан шығару үшін, сұйыққоймаға орнатылған сорғыны ағыту керек болады (Liftaway В сұйыққоймасына орнатылатын сорғының құрастыру және пайдалану бойынша Нұсқаулығын, Төлқұжатын қар.).

14. Техникалық сипаттамалар

Қондырғыға кіретін сорғының техникалық деректерін Liftaway В сұйыққоймасына орнатылатын сорғының Төлқұжатынан, құрастыру және пайдалану бойынша Нұсқаулығынан қар.

Айдалатын сұйықтықтың температурасы: 50 °С дейін. Қысқа мерзімге 70 °С дейін.

- КР сорғылары үшін 2 мин көп емес 30 мин кем емес аралығымен;
- АР сорғылары үшін 3 мин көп емес.

Сорғы қондырғысы 4-тен 10-ке дейінгі рН көрсеткішті осал қышқылдардың әсеріне төзімді болады.

Қондырғының шу деңгейі Liftaway В сұйыққоймасына орнатылатын сорғының шу деңгейінің мәнімен сәйкес келеді: 65 дБ(А) кем емес.

Қосылу өлшемдері:

Тегеурінді келтеқұбыр R 1¼.

Сорып алатын келтеқұбыр, шартты өткізілім 3 x DN 100.

Желдеткішпен және/немесе шартты өткізгішті кабелмен жалғасу: DN 70.

Liftaway В салмағы (сорғысыз): 14,7 кг.

Сұйыққойманың көлемі: шамамен 100 л.

Сақтандырғыш клапандардың жұмыс істеп тұрған кезінде сұйыққоймадағы қысымның шамадан артуына жол берілмейді.

Liftaway В габаритті өлшемдері *1-қосымшада* ұсынылған.

15. Ақаулықтың алдын алу және жою

Liftaway В сұйыққоймасына орнатылатын сорғының құрастыру және пайдалану бойынша Нұсқаулығындағы, Төлқұжатындағы Ақаулықтарды табу және жою тарауын қар.

16. Бұйымды көдеге жарату

Бұйымның шекті күйінің негізгі өлшемдері болып мыналар табылады:

1. Жөндеуі немесе айырбасталуы қарастырылмаған бір немесе бірнеше құрамды бөліктерінің істен шығуы;
2. Пайдаланудың экономикалық тиімсіздігіне әкеліп соғатын жөндеуге және техникалық қызмет көрсетуге жұмсалатын шығындардың ұлғайуы.

Атаулы бұйым, сонымен қатар буындар мен бөлшектер жергілікті экология саласындағы заңнаманың талаптарына сәйкес жинастырылып көдеге жаратылуы тиіс.

17. Дайындаушы. Қызметтік мерзімі

Дайындаушы:

«GRUNDFOS Holding A/S концерні,
 Poul Due Jensens Vej 7, DK-8850 Bjerringbro, Дания»

* нақты дайындалу елі фирмалық тақтасында көрсетілген.

Уәкілетті дайындаушы тұлға/Импорттаушы**:

«Грундфос Истра» ЖШҚ
 143581, Мәскеу облысы, Истра ауданы,
 Павло-Слободское е/м., Лешково ауылы, 188-үй.

Орта Азия бойынша импорттаушы:

Грундфос Казахстан ЖШС
 Казакстан Республикасы, 050010, Алматы қ.,
 Көк-Төбе шағын ауданы, Қыз-Жібек көшесі, 7
 ** импорттық жабдықтарға қатысты көрсетілген.

Ресейде дайындалған жабдық үшін:

Дайындаушы:
 «Грундфос Истра» ЖШҚ
 143581, Мәскеу облысы, Истра ауданы,
 Павло-Слободское е/м., Лешково ауылы, 188-үй.

Орта Азия бойынша импорттаушы:

Грундфос Казахстан ЖШС
 Казакстан Республикасы, 050010, Алматы қ.,
 Көк-Төбе шағын ауданы, Қыз-Жібек көшесі, 7.

Жабдықтың қызмет мерзімі 10 жылды құрайды

Техникалық өзгерістер болуы мүмкін.

Приложение 1.

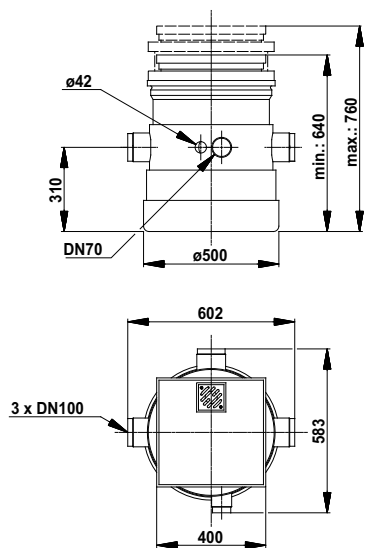

TM01 1018 3297

Российская Федерация

ООО Грундфос
111024, Москва,
Ул. Авиамоторная, д. 10, корп.2,
10 этаж, офис XXV. Бизнес-
центр «Авиаплаза»
Тел.: (+7) 495 564-88-00, 737-30-00
Факс: (+7) 495 564 88 11
E-mail:
grundfos.moscow@grundfos.com

Республика Беларусь

Филиал ООО Грундфос в Минске
220125, г. Минск,
ул. Шафарнянская, 11, оф. 56,
БЦ «Порт»
Тел.: +7 (375 17) 286-39-72/73
Факс: +7 (375 17) 286-39-71
E-mail: minsk@grundfos.com

Республика Казахстан

Грундфос Казахстан ЖШС
Казақстан Республикасы, KZ-
050010 Алматы қ.,
Көк-Төбе шағын ауданы,
Қыз-Жібек көшесі, 7
Тел: (+7) 727 227-98-54
Факс: (+7) 727 239-65-70
E-mail: kazakhstan@grundfos.com

be think innovate

98839179 0815

ECM: 1154563

© Copyright Grundfos Holding A/S

The name Grundfos, the Grundfos logo, and be think innovate are registered trademarks owned by Grundfos Holding A/S or Grundfos A/S, Denmark. All rights reserved worldwide.

www.grundfos.com

GRUNDFOS 

Pumpland.ru